

ブーム式

ブーム式



HX64B-2



HX220B-2

■作業範囲図・寸法図

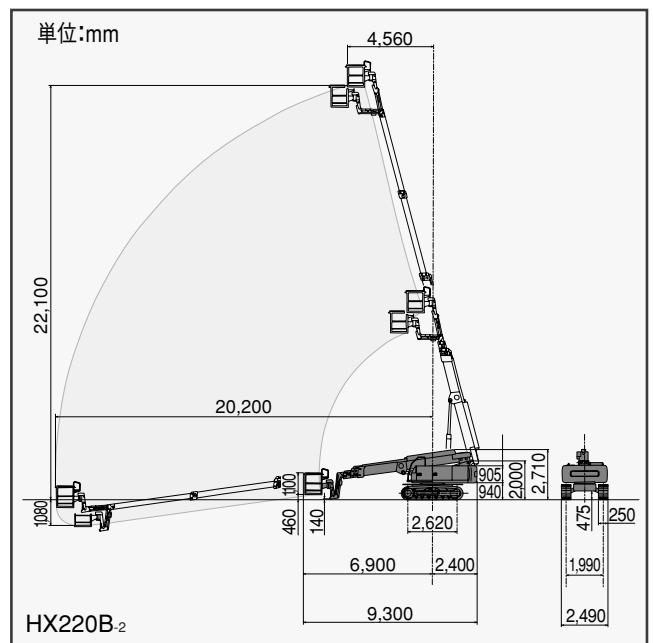
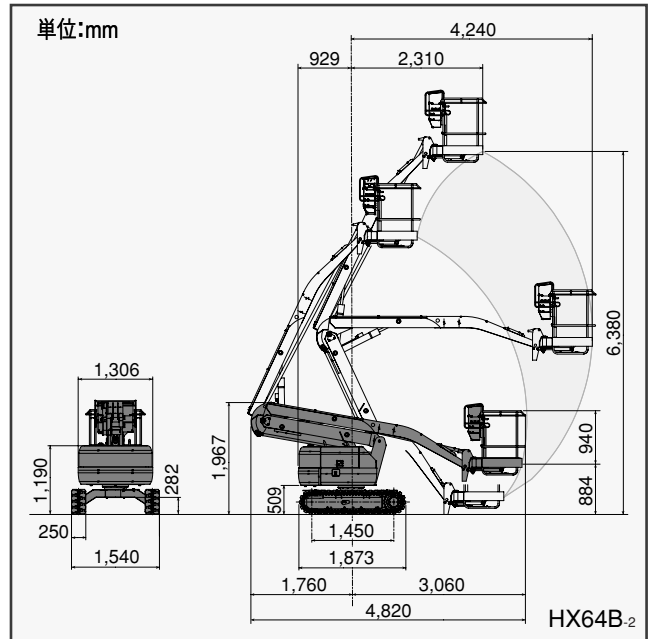

■仕様

メーカー		日立建機						
		HX64B-2	HX99B-2	HX120B-2	HX140B-2	HX180B-2	HX220B-2	
型式		HX64B-2	HX99B-2	HX120B-2	HX140B-2	HX180B-2	HX220B-2	
最大作業高さ	mm	6,380	9,700	12,020	13,900	18,000	22,100	
最大作業半径	mm	4,240	8,300	10,640	12,600	16,000	20,200	
積載荷重	kg	150	200	250	250	200	200	
作業床首振り角度	度	左90 右45	左90 右90	左90 右90	左90 右90	左90 右90	左90 右90	
速度	ブーム起伏	s 起こし18 伏せ13.5	起こし40 伏せ44	50	50	起こし45 伏せ50	55	
	ブーム伸縮	s —	伸び20 縮み20	35	38	伸び40 縮み50	45	
	アーム起伏	s 起こし22.0 伏せ17.5	—	—	—	—	—	
	旋回	min ⁻¹ (rpm)	1.1 (1.1)	1.0 (1.0)	0.66 (0.66)	0.5 (0.5)	0.7 (0.7)	0.7 (0.7)
寸法	走行	km/h	高速1.6 低速0.8	高速1.8 低速1.1	高速1.5 低速0.9	高速1.5 低速0.9	高速1.5 低速0.7	高速1.6 低速0.8
	機械質量	kg	2,150	5,400	6,700	8,140	11,900	17,000
	全長	mm	4,820	5,250	6,140	7,900	9,430	9,300
全幅	mm	1,540	2,000	2,150	2,300	2,320	2,490	
	全高	mm	1,965	2,300	2,400	2,430	2,730	2,710
エンジン定格出力	kW/min ⁻¹ (PS/rpm)	8.7/2,250 (12/2,250)	14/2,200 (19/2,200)	14/2,200 (19/2,200)	14/2,200 (19/2,200)	39.4/2,100 (53.6/2,100)	63/2,150 (85/2,150)	